

Staffa di fissaggio laterale forma A

Descrizione articolo/immagini prodotto



Descrizione

Materiale:

Acciaio.

Versione:

cementato e brunito.

Nota:

La staffa di fissaggio laterale è un'unità di staffaggio rapido che permette, mediante le ganasce orientabili e l'eccentrico elicoidale, di serrare i pezzi da lavorare contemporaneamente contro le battute fisse e su un appoggio.

Il bloccaggio laterale può essere posizionato e serrato su un sistema modulare tramite la bussola di centraggio (v. disegno).

I modelli K0035.006010, K0035.006015, K0035.006030 e K0035.006035 possiedono 2 inserti di metallo duro rotondi.

Forza di bloccaggio:

K0035.006... = 3800 N

K0035.010... = 7200 N

Disegni

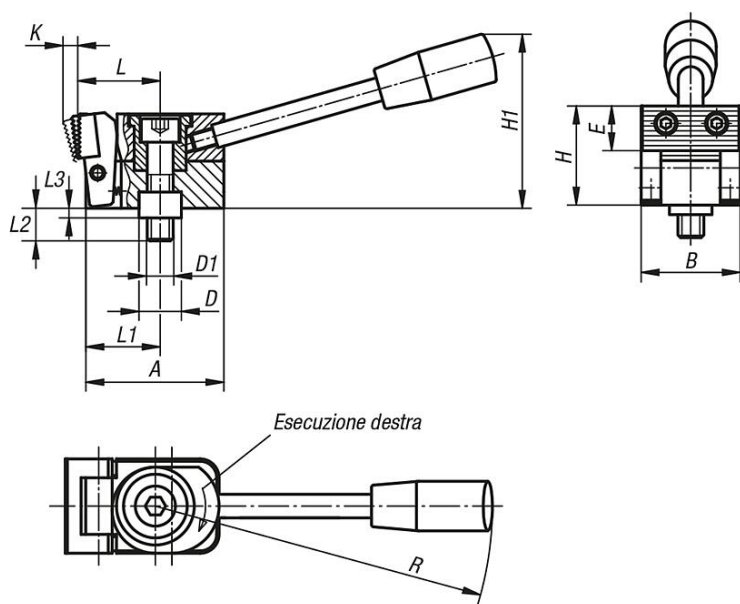

Forma A
gancia per morsa in
acciaio zigrinata



Sintesi articoli

N. ordine	Forma	Versione 1	A	B	D	D1	E	H	H1	K	L	L1	L2	L3	R	F N
K0035.006005	A	a destra	38,5	25	12	M6	11	25	45	4	22	20	17	4	110	3800
K0035.010005	A	a destra	58,5	40	18	M10	18	40	74	6	35	31,5	27	6	143	7200
K0035.006025	A	a sinistra	38,5	25	12	M6	11	25	45	4	22	20	17	4	110	3800
K0035.010025	A	a sinistra	58,5	40	18	M10	18	40	74	6	35	31,5	27	6	143	7200

