

Connettori Automatic tipo B

Descrizione articolo/immagini prodotto

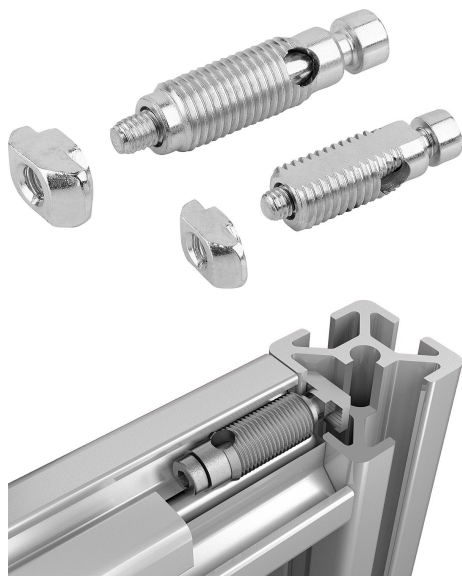

Descrizione

Materiale:

Acciaio.

Versione:

Superficie zincata.

Nota:

I connettori sono adatti per il collegamento ad angolo retto di due profilati in alluminio. Consentono inoltre il posizionamento libero dei profili.

Non è necessaria una lavorazione dei profili. Il connettore viene avvitato sul lato frontale nella cava del profilo (filettatura sinistrorsa). Il connettore è dotato di una vite autofilettante. Si consiglia l'uso di un lubrificante.

I connettori automatici devono essere utilizzati in coppia l'uno di fronte all'altro.

Il set di collegamento per la larghezza della cava 8 ha una filettatura appiattita per evitare di sporgere dopo l'installazione.

Disegni

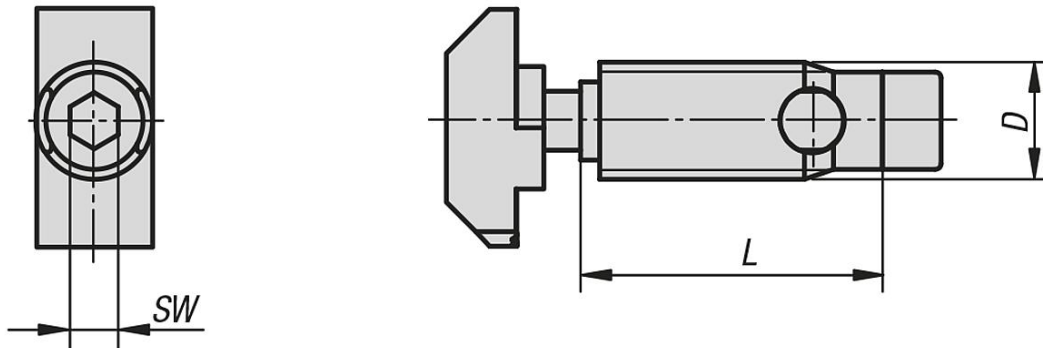

Sintesi articoli

Connettori Automatic tipo B

N. ordine	Tipo	Larghezza cava	D	L	SW
K1037.0810	B	8	10,7	24	4
K1037.1012	B	10	12	35	5
K1037.1013	B	10 Leggero	13	35	5