

# Galletti antibatterici con filettatura esterna, parti metalliche in acciaio inox

Descrizione articolo/immagini prodotto



## Descrizione

### Materiale:

Resina termoplastica, colore grigio ardesia.  
Boccola e/o gambo filettato in acciaio inox 1.4305.

### Versione:

Boccola e/o gambo filettato non trattati.

### Vantaggi:

Resistente all'umidità e ai detergenti (in caso di disinfezione), nessun effetto collaterale tossico.

### Uso:

Installazione in macchine, apparecchiature e impianti nonché strutture utilizzate in ambienti con elevati requisiti di igiene (ad es. ospedali, studi medici, strutture di riabilitazione, produzione di prodotti alimentari), impiego in strutture pubbliche e ad alta frequentazione (ad es. case di cura, scuole materne).

## Disegni

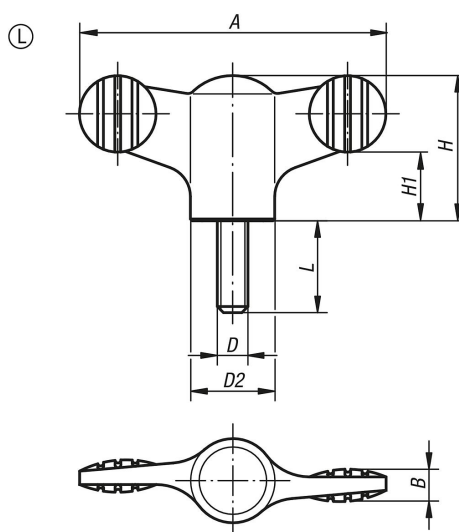

## Sintesi articoli

N. ordine	Forma	D	A	B	D2	H	H1	L
K0274.120106144X20	L	M6	50	5	14	24	11,5	20