

# Dadi zigrinati in acciaio e acciaio inox DIN 6303 forma A, senza foro per perno

Descrizione articolo/immagini prodotto



## Descrizione

### Materiale:

Acciaio automatico.  
Acciaio inox 1.4305.

### Versione:

Acciaio automatico brunito.  
Acciaio inox non trattato.

### Nota:

Per garantire una migliore presa, è stata preferita una graduazione più grande rispetto allo standard DIN.

### Nota disegno:

Forma A: senza foro per perno

## Disegni

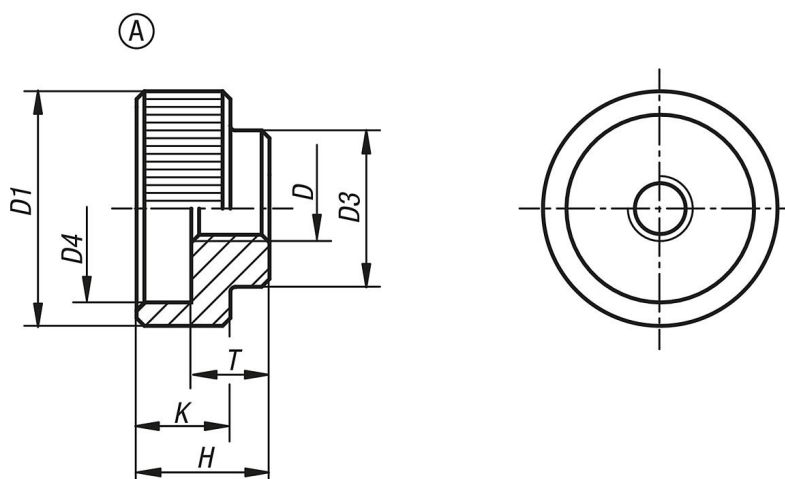

## Sintesi articoli

N. ordine	Forma	Materiale corpo base	D	D1	D3	D4	H	K	T
K0137.105	A	acciaio automatico	M5	20	14	15	12	8	7
K0137.106	A	acciaio automatico	M6	24	16	18	14	10	8
K0137.108	A	acciaio automatico	M8	30	20	24	17	12	10
K0137.110	A	acciaio automatico	M10	36	28	30	20	14	12
K0137.112	A	acciaio automatico	M12	40	32	34	24	16	14
K0137.1052	A	acciaio inox	M5	20	14	15	12	8	7
K0137.1062	A	acciaio inox	M6	24	16	18	14	10	8
K0137.1082	A	acciaio inox	M8	30	20	24	17	12	10
K0137.1102	A	acciaio inox	M10	36	28	30	20	14	12
K0137.1122	A	acciaio inox	M12	40	32	34	24	16	14