

## Tenditore piatto, sottile, Forma A

Descrizione articolo/immagini prodotto

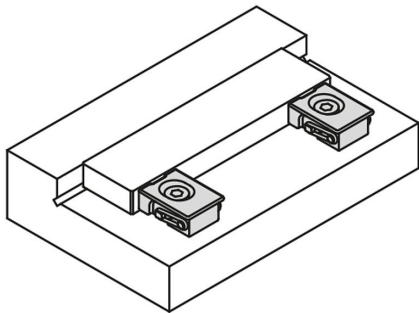
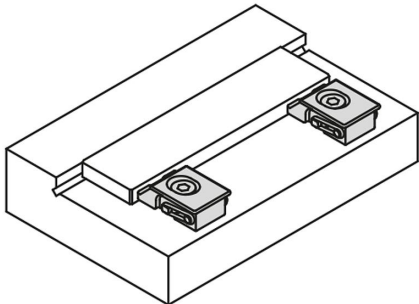

### Descrizione

**Materiale:**

Acciaio da bonifica.

**Versione:**

temprato (33-39 HRC) e brunito.

**Nota:**

Con questi elementi di serraggio piatti è possibile serrare in particolare pezzi da lavorare bassi.

Attrezzo di serraggio con effetto di trazione verso il basso.

Attrezzo di serraggio e riscontro installati in modo compatto in un'unica unità.

**Nota disegno:**

La misura L1 si riferisce allo stato serrato.

## Tenditore piatto, sottile, Forma A

### Disegni

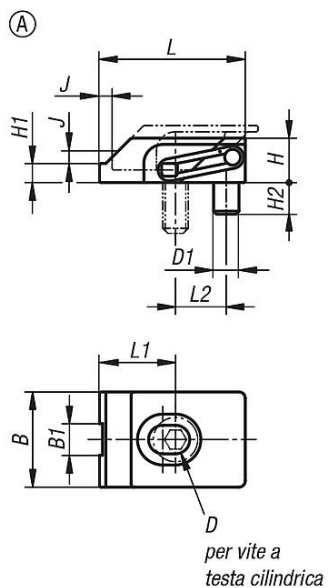

### Avvertenza per il montaggio

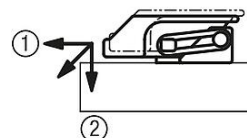
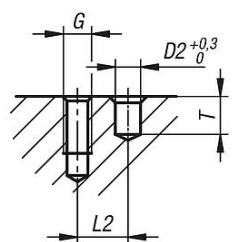

- (Le ganasce creano un effetto discendente)
- ① pressione orizzontale contro il pezzo da lavorare
  - ② pressione verticale impedisce che il pezzo si sollevi

### Sintesi articoli

N. ordine	Forma	B	B1	D1	D2	G	H	H1	H2	J	L	L1	L2	T	Forza di bloccaggio max. kN	Coppia di serraggio max. Nm
K1168.104	A	15	5	4	4	M4	7	3	5	2	23	12	8	6	2	2,7
K1168.105	A	19	7	5	5	M5	9	4	6	2,5	28	14	10	7	3	5,4