

Mini staffe in ghisa grigia con superfici di serraggio prelavorate

Descrizione articolo/immagini prodotto



Descrizione

Materiale:

GJL 300.

Versione:

Superfici di appoggio e serraggio rettificate.

Nota:

Le staffe con superfici di contatto prelavorate vengono impiegate per il montaggio di attrezzature. Tali staffe offrono un'opportunità veloce ed economica per produrre corpi base con rete specifica o fori individuali. Le staffe costituiscono anche i corpi base per il serraggio di piccoli pezzi.

Disegni

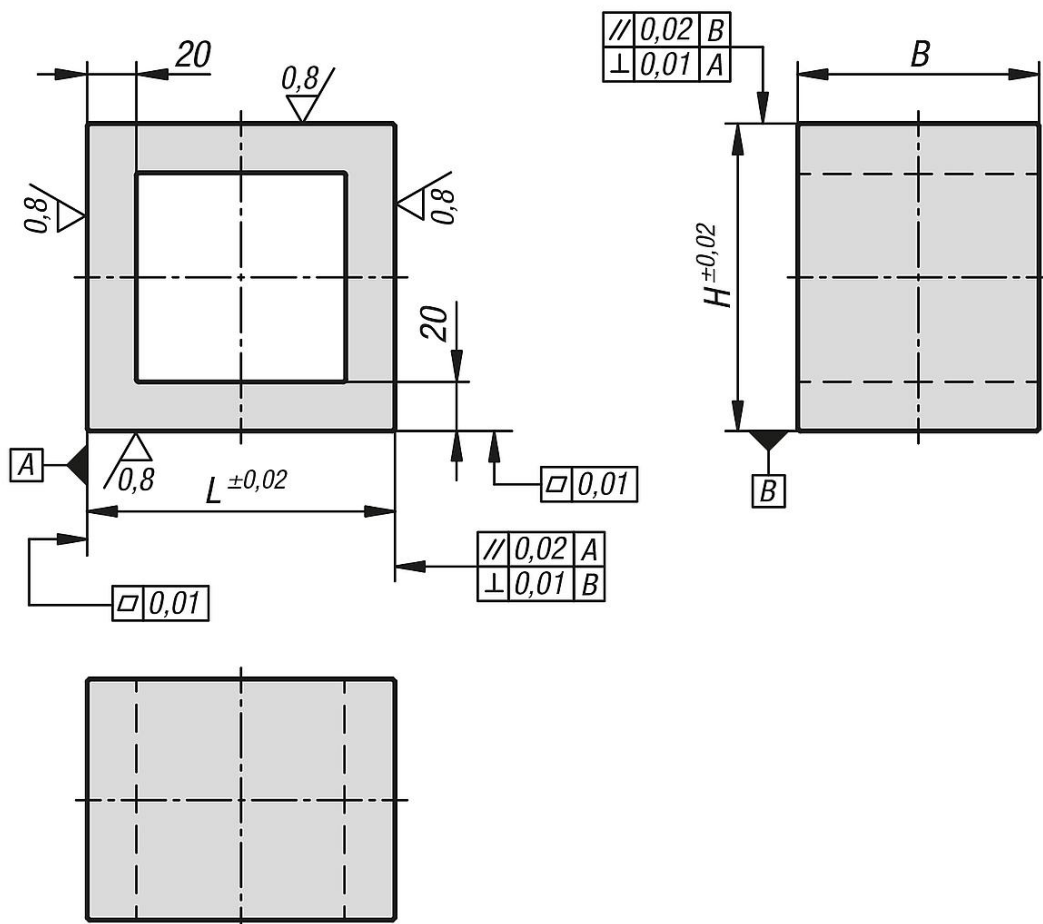

Sintesi articoli

Mini staffe in ghisa grigia con superfici di serraggio prelavorate

Mini staffe in ghisa grigia con superfici di serraggio prelavorate**Sintesi articoli**

N. ordine	L	B	H
K0809.10012598125	125	98	125