

Morsa a 5 assi KIPPFlexX



Funzione

La morsa a 5 assi KIPPFlexX è già la 3ª generazione di dispositivi di serraggio per fresatrici 5 assi.

La nuova generazione KIPPFlexX convince per la sua semplicità d'uso nettamente superiore grazie alla manovella e alla comprovata fisica di serraggio della serie compatta di morsa a 5 assi.

La morsa a 5 assi KIPPFlexX può essere utilizzata come morsa a vite per il serraggio di elementi grezzi e come morsa autocentrante per la staffa di fissaggio laterale -> 2 in 1.

Un'enorme forza di serraggio per tutte le esigenze, l'accessibilità ottimale per utensili corti e l'enorme rigidità sono ulteriori vantaggi per gli utenti delle fresatrici.

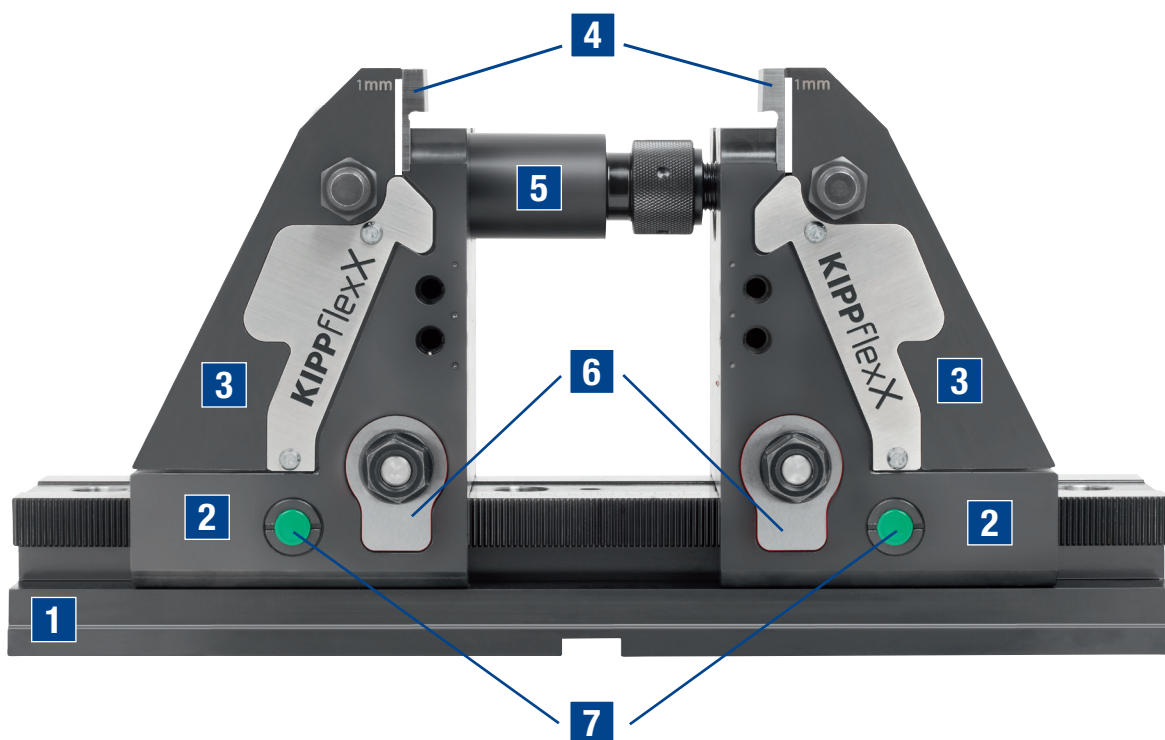

- 1** Piastra d'appoggio
- 2** Elemento di posizionamento
- 3** Elemento di serraggio
- 4** Ganascia per morsa
- 5** Alberi di prolunga e mandrini filettati
- 6** Inserto con dado
- 7** Puntale per precentraggio

VANTAGGI:

- Morsa a vite e morsa autocentrante 2 in 1
- Serraggio con funzione integrata di spinta verso il basso
- Regolazione rapida grazie alla funzione a manovella
- Forza di serraggio molto elevata direttamente sul pezzo da lavorare
- Massima rigidità del sistema
- Ottima accessibilità all'utensile da tutti i lati

Spiegazione tecnica: Differenza tra serraggio tramite morsa e serraggio con ganasce discendenti



Serraggio di pezzi grezzi / principio di funzionamento della morsa

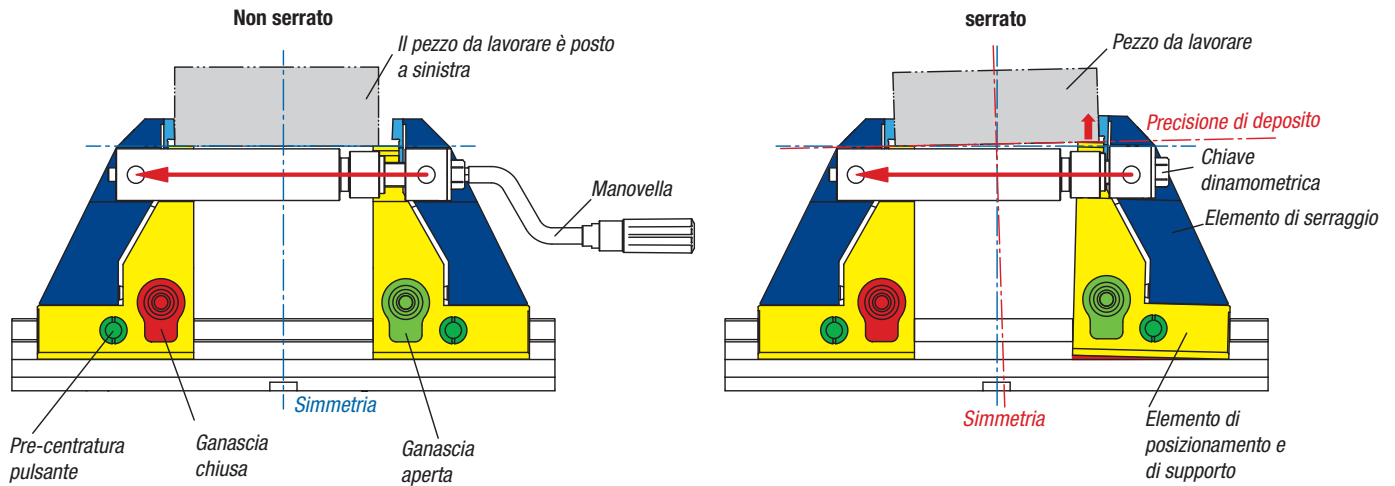

Bloccaggio laterale

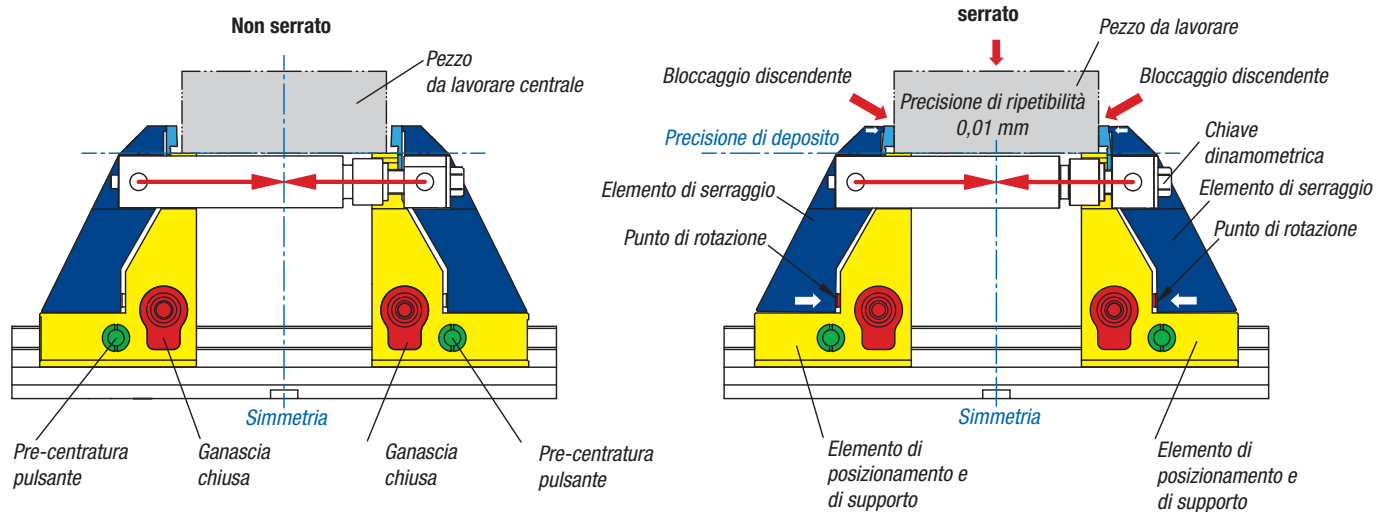

Ganascia (rossa) aperta su un lato -> Utilizzo come morsa a vite



Ganascia chiusa su due lati-> Utilizzo come morsa autocentrante con discendente

Esempi di utilizzo



Morsa a 5 assi KIPPflexX in uso come morsa a vite per serraggio elemento grezzo. La ganaschia sinistra rossa è aperta. Tramite la manovella avviene la regolazione rapida. L'introduzione della forza avviene mediante chiave dinamometrica.



Staffa di fissaggio laterale con KIPPflexX in funzione come morsa autocentrante. Tutte e due le ganasche sono chiuse, cosicché nell'atto di esercitare la forza, mediante piegatura eccessiva delle ganasche adiacenti, è generato un discendente sul supporto del pezzo da lavorare.

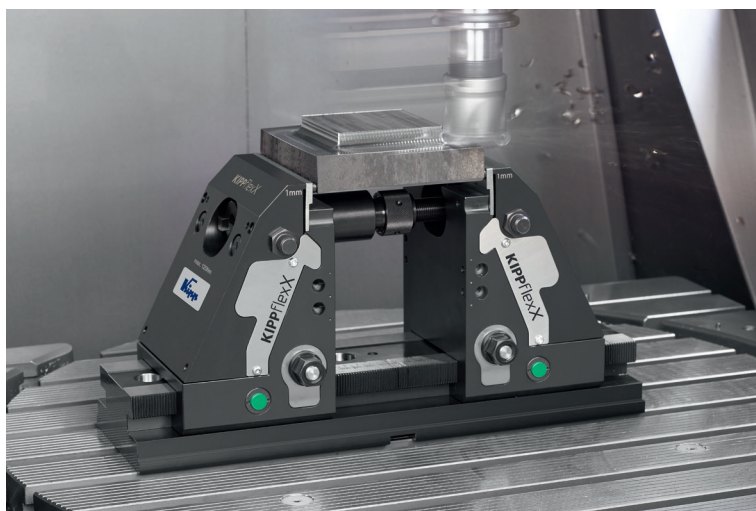

Lavorazione su 5 lati su una fresatrice a 5 assi.
Accessibilità ottimale all'utensile per la lavorazione direttamente sulla morsa a 5 assi KIPPflexX.

