

Inserti in metallo duro tondi

Descrizione articolo/immagini prodotto

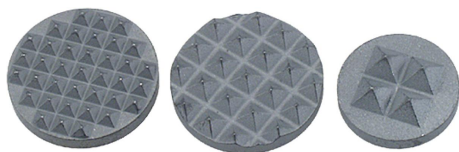

Descrizione

Materiale:
Metallo duro.

Versione:
sinterizzato.

Nota:
Gli inserti in metallo duro sono disponibili come appoggi a 4 punti e zigrinati. Essi possono ad esempio essere incollati in piastre base di ghisa grigia.

Disegni

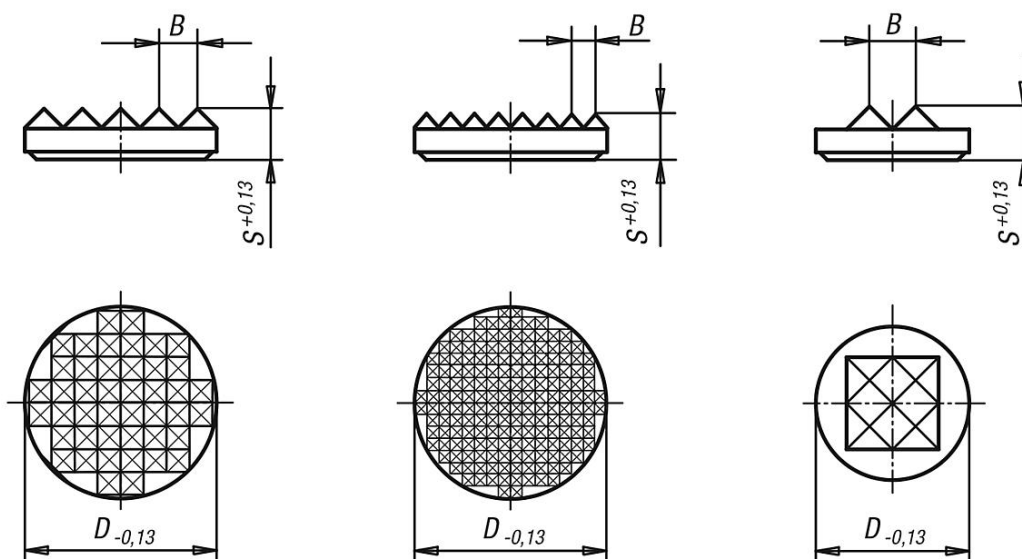

Sintesi articoli

Piastre di supporto in metallo duro tondo

N. ordine	Versione 2	D	S	B
K1914.110	zigrinato	6,35	3,2	2,3
K1914.111	zigrinato	7,9	3,2	2,3
K1914.112	zigrinato	9,5	3,2	3
K1914.113	zigrinato	12,7	3,2	3
K1914.114	zigrinato	19,05	3,2	3
K1914.211	con zigrinatura fine	7,9	3,2	1,5
K1914.212	con zigrinatura fine	9,5	3,2	2,3
K1914.213	con zigrinatura fine	12,7	3,2	2,3
K1914.214	con zigrinatura fine	19,05	3,2	2,3
K1914.215	con zigrinatura fine	25,4	4	2,3
K1914.411	con 4 punti d'appoggio	7,9	3,2	3
K1914.412	con 4 punti d'appoggio	9,5	3,2	3
K1914.413	con 4 punti d'appoggio	12,7	4	3,5

